

Hoja de devolución

En Etxeondo deseamos que estés satisfecho con tu compra pero si por algún motivo no cumple con tus expectativas dispones de un plazo de 30 días desde la recepción del envío para poder realizar una devolución o cambio. Todos los productos tienen que ser devueltos en su paquete de origen, respetando todo el contenido íntegro del pedido, con su bolsa original y etiquetas respetando las condiciones de ser un producto nuevo, sin uso ni lavado.

1. Envía un correo electrónico a returns@etxeondo.com indicando tu número de pedido y si deseas una devolución o un cambio de talla.

2. Desde nuestro departamento de devoluciones recibirás un correo electrónico de confirmación a tu devolución o cambio con un ticket de devolución, el número asignado a tu devolución o cambio deberás indicarlo en la hoja de devolución.

3. Rellena esta hoja de devolución con tus datos, número de pedido, número de devolución, información del producto a devolver o cambiar y el motivo de la devolución.

4. No olvides incluir esta hoja de devolución junto al producto o productos a devolver.

Datos a cumplimentar

Nombre y Apellidos: _____

Número de pedido: _____

Dirección email: _____

Número de devolución: _____

Cambio o devolución

Descripción del artículo comprado

Devolución importe

Talla
Cambio por:

Color
Cambio por:

Si No

Si No

Si No

Si No

Si No

Si No

Motivo de la devolución

Envía tu paquete

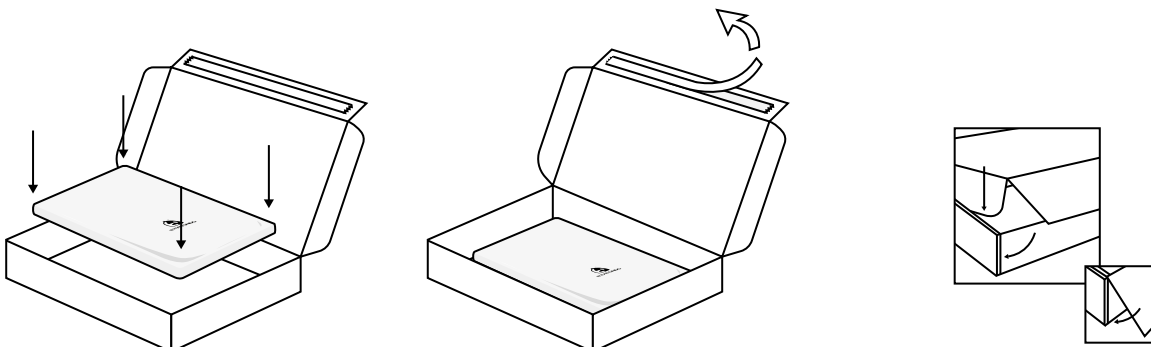

No olvides incluir este formulario junto al artículo que nos devuelves.



Returns form

At Etxeondo, we hope you are happy with your purchase. But if for some reason it does not meet your expectations, you have a period of 30 days from receipt of the shipment to make a return or exchange. All products must be returned in their original packaging, with labels attached, new and unused in their original condition. To make your return or exchange, please follow these instructions:

1. Send an email to returns@etxeondo.com with the mention of your order number and stating if you want a refund or an exchange.
2. Our returns department will then send you a confirmation email, including a returns number.
3. Fill out the returns form with your details: order number, returns number, the reason for the return and telling us whether you want a refund or an exchange.
4. Do not forget to include the returns form with the product or products to be returned.

Information to be completed

Name and Surname: _____ Order Number: _____

Email Address: _____ Returns Number: _____

Exchange or return

Description of purchased items	Refund amount	Size Exchange for:	Color Exchange for:
_____	Yes <input type="checkbox"/> No <input type="checkbox"/>	_____	_____
_____	Yes <input type="checkbox"/> No <input type="checkbox"/>	_____	_____
_____	Yes <input type="checkbox"/> No <input type="checkbox"/>	_____	_____
_____	Yes <input type="checkbox"/> No <input type="checkbox"/>	_____	_____
_____	Yes <input type="checkbox"/> No <input type="checkbox"/>	_____	_____
_____	Yes <input type="checkbox"/> No <input type="checkbox"/>	_____	_____

Reason for return

Send your package

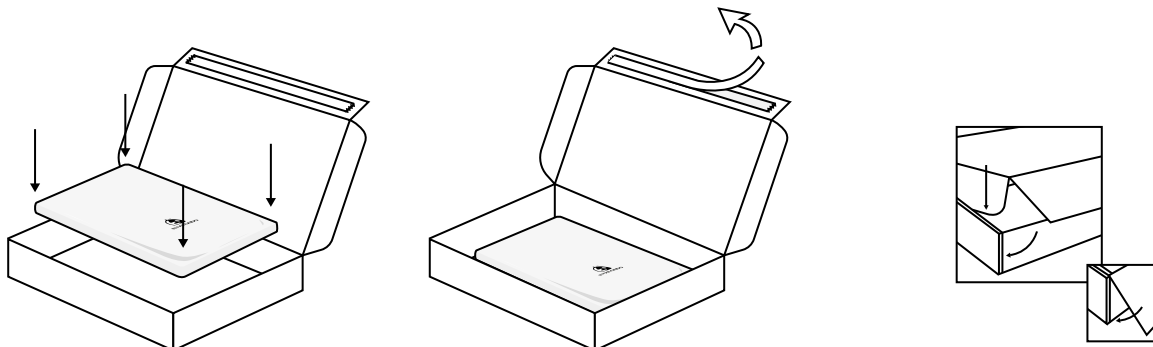

Do not forget to include this form with the items you are returning to us.